



RSK 24 SMT
VEZÉRLŐEGYSÉG HASZNÁLATI
UTASÍTÁS

Bevezetés és biztonsági figyelmeztetések.....	14-15
---	-------

1 Termék leírás

1.1 Termék leírás.....	15
1.2 Engedélyezett használati és alkalmazási módok.....	15
1.3 Technikai adatok.....	15

2 Elektromos felszerelés és bekötés

2.1 Az elektromos berendezések felszerelése.....	16
2.2 Bekötés	16
2.3 Csatlakoztatás az elektromos hálózathoz.....	16
2.4 Szerkezeti rajz és csatlakozások.....	17

3 A rendszer beüzemelése

3.1 Rendszer beüzemelés: öntanítási ciklus.....	18
3.1.1 Öntanítási folyamat.....	18
3.1.2 'Kezelő' üzemmód.....	18
3.2 A távvezérlők programozása	19
3.2A PL-ECO csatlakozó a kétsatornás vevő készülékeken.....	19
3.2B UNICO Memóriarendszer vevő egység.....	19
3.3 Funkció ellenőrzés és beállítás.....	19

4 Haladó programozás és NULLÁZÁS folyamat

4.1 Programozási paraméterek.....	20
4.2 NULLÁZÁS folyamat	21

5 Működési módok

5.1 Működési módok.....	21-22
-------------------------	-------

6 Vezérlő rendszer funkciók

6.1 Motor kezelés	23
6.2 Vezérlő berendezések.....	23
6.3 Programozott funkciók.....	23
6.4 Biztonsági funkció.....	24
6.5 A csatlakozások ellenőrzése a kijelzőn.....	24

7 Karbantartás

7.1 Megjegyzések a karbantartó személyzet számára	25
7.2 Karbantartás ütemezés.....	25

Megfelelőségi tanúsítvány.....	63
--------------------------------	----

BEVEZETÉS

A KÉZIKÖNYVBEN HASZNÁLT RÖVIDÍTÉSEK JEGYZÉKE

- Fej. = fejezet
- Bek. = bekezdés
- old. = oldal
- tábl. = táblázat
- min. = minimum
- max. = maximum
- ábr. = Ábra



Figyelem

Ez a jelölés olyan információ, utasítás vagy eljárás betartására figyelmeztet, amelynek elmulasztása súlyos, akár halálos balesethez, így hosszan tartó egészségügyi és környezet károsodáshoz vezethet.



Vigyázat

Ez a jelölés olyan információ, utasítás vagy eljárás betartására figyelmeztet, amelynek elmulasztása a készülék, illetve a termék jelentős károsodásához vezethet.



Információ

Ez a jelölés olyan információ, utasítás vagy eljárás betartására figyelmeztet, amelynek elmulasztása a garancia elvesztését vonhatja maga után.

BIZTONSÁGI FIGYELMEZTETÉSEK

- A gyártó utasításait szigorúan be kell tartani.
- A telepítőknek ellenőrizniük kell a felszerelés pontosságát, valamint a berendezés megfelelő működését.
- A terméket csak az előírt módon szabad használni. Tilos a készüléket az előírt célokön kívül más módon használni.
- Ne módosítson, vagy változtasson a terméken.
- Csak eredeti pótalkatrészeket használjon.
- A szerelési területet gondosan el kell keríteni, megakadályozandó az illetéktelen személyek belépését.
- Győződjön meg a munkaterület akadálymentességéről, ellenőrizze a padló felülete csúszásmentes-e.
- Csak jó állapotban lévő szerszámokat használjon.
- Ne dolgozzon nem megfelelően megvilágított helyiségben. Ellenőrizze a munkaterület akadálymentességét és biztonságát.
- Illetéktelen személy nem tartózkodhat a munkaterületen.
- Biztosítsa, hogy a munkaterületen mindig legyen valaki. A munkaterületet és a szerszámokat ne hagyja felügyelet nélkül.

1.1 TERMÉK ISMERTETÉS

RSK24 SMT – mikroprocesszorral szerelt egység, egy, illetve két motor meghajtásához, maximális terhelhetőség 250 Watt. A berendezés ellátható a kártyára csatlakoztatott rádiós vevő egységgel.

A kezelő funkciók beállíthatók a felhasználó igényei szerint. A működési paraméterek módosításáról bővebben a **4.1 bekezdésben a "Haladó programozás"** fejléc alatt olvashat.

1.2 ENGEDÉLYEZETT HASZNÁLATI ÉS ALKALMAZÁSI MÓDOK

Az **RSK24 SMT** elektromos egység az **Aprimatic RAIDER ONE SMART** egy és kétszárnyas kapuk automata vezérlésére szolgál. Ne feledje, hogy a használatra vonatkozó korlátozásokat a kezelő által átadott használati utasítás tartalmazza.

Információ

- **A terméket csak az előírt módon lehet használni. Tilos a készüléket az előírt célokön kívül más módon használni.**
 - **Ne módosítson, vagy változtasson a terméken.**
 - **A terméket kizárólag APRIMATIC alkatrészek felhasználásával szabad felszerelni.**
- Az Aprimatic S.p.A. nem vállal felelősséget az utasítások be nem tartásából fakadó károsodásokért.

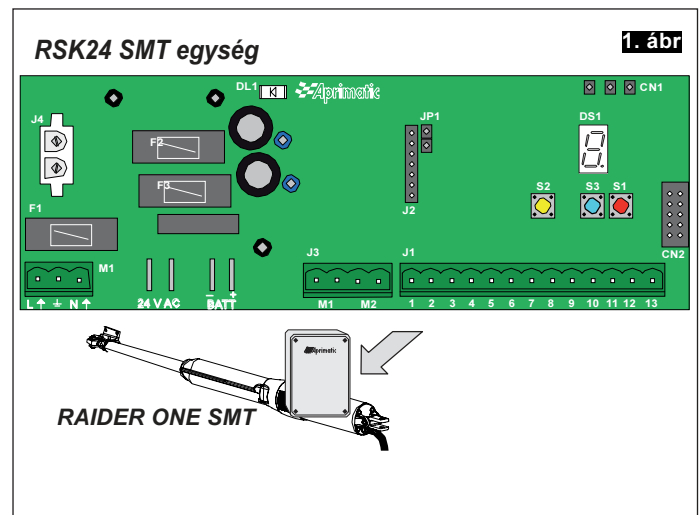
1.3 TECHNIKAI ADATOK (1. tábl)

Technikai specifikáció		1. tábl.
Fesztöltés (kiegészítők)	230 V AC (+6 % ; -10 %)	
Frekvencia	50/60 Hz	
Fogyasztás (terhelés nélkül)	3 W	
Fogyasztás (Max.)	250 W (2 motorral és csatlakoztatott kiegészítővel működés közben)	
Működési hőmérséklet	-20°C +55°C	
Tárolási hőmérséklet	-20°C +85°C	
Relatív páratartalom	<90% (kondenzáció nélkül)	
Érintésvédelmi osztály	IP44 (csak IP44 dobozokhoz)	
F1 – elsődleges transzformátor védő biztosíték	3.15 A gyorsműködésű	
F2 – külső kiegészítők védő biztosíték	(24 V DC) 1 A késleltetett működésű	
F3- elektromos áramkör védő biztosíték	8 A gyorsműködésű	

2. ELEKTROMOS SZERELÉS ÉS BEKÖTÉS

Az elektromos alkatrészek felszerelése és bekötése előtt minden mechanikai szerelést végezzen el. A szerelés az alábbi lépésekből áll:

- ELEKTROMOS BERENDEZÉSEK FELSZERELÉSE (2.1 bek.).
- BEKÖTÉS (2.2 és 2.4 bek.).
- CSATLAKOZTATÁS 230V FESZÜLTSGŰ ELEKTOMOS HÁLÓZATHOZ (2.3 bek.).
- RENDSZERINDÍTÁS ÖNTANÍTÁSSAL (3.1 és 3.2 fejezet).
- A TÁVVEZÉRLŐ PARANCSAINAK FELISMERÉSE (3.2A és 3.2B bek.) (öntanítás előtt vagy után).
- FUNKCIONÁLIS ELLENŐRZÉS ÉS BEÁLLÍTÁSOK (3.3 fej.).
- HALADÓ PROGRAMOZÁS ÉS NULLÁZÁS (amennyiben szükséges) (4.1 / 4.2 bek.).

2.1 AZ ELEKTROMOS BERENDEZÉSEK SZERELÉSE

Az alkatrészek felszerelése előtt készítse el a rendszer, vezérlő és biztonsági csatlakozásait. Kövesse a **“Használati utasítás rendszer szerelési rajz”** fejezetében részletezett utasításokat. Kövesse jelen kézikönyv, valamint a már felszerelt alkatrészekben található utasításokat.



Figyelem

A rendszert kizárólag szakképzett személy szerelheti fel. A képzéseknek meg kell felelniük a szerelés országában érvényes vonatkozó előírásoknak (CEI 64 - 8 és EN 60335-1 szabványok).

2.2 CSATLAKOZTATÁS

A csatlakoztatás megkezdése előtt kapcsolja KI a készüléket és húzza ki a tápkábelt a fali aljzathól.

- A csatlakozásokat a **2.4 bekezdés 3. ábrája** alapján kösse be. Ellenőrizze, hogy a kábelek és vezetékek a megfelelő bemenethez csatlakozzanak. Ellenőrizze, hogy a minimális kábelhossz megfelel-e az előírásoknak.



Figyelem

A nem megfelelő csatlakozások a készülék hibás működését vonhatják maguk után.

A készülék nem megfelelő csatlakoztatása a garancia elvesztését vonhatja maga után. Ne használjon telekommunikációs vagy telefonkábelt.

FONTOS: Végezzen el minden csatlakoztatást és ellenőrzést mielőtt a készüléket csatlakoztatja 230V hálózathoz.

- A készüléket mindig földelni kell. Csatlakoztassa a földelést a megfelelő terminálokhoz.

2.3 CSATLAKOZTATÁS AZ ELEKTROMOS HÁLÓZATHOZ - 230 V VÁLTÓÁRAMÚ, MONOFÁZISÚ 50/60 Hz.

- Tápkábelként az előírásoknak megfelelő 3 eres, erenként minimum 1.5 mm² keresztmetszetű vezetéket használjon. Az alkalmazás hosszának megfelelő keresztmetszetű kábelt használjon.

FONTOS! Mindig szereljen fel főkapcsolót a kábel fölé, amely biztosítja a tápellátás többpólusú megszüntetését minimum 3mm kontakt nyitással (csatlakoztassa 6A teljesítményű differenciált túlterhelés kapcsolóhoz, melynek érzékenysége 30mA).

- Amikor feszültség alá helyezi az egységet, a kijelzőn az '1' vagy '0' szám olvasható le a sebesség paraméter aktuális értékének függvényében S (ha **S=3** "1"; ha **S=2** "0").

Ezután villogó "S" betű figyelmeztet az öntanítási folyamat megkezdésére (lásd **3.1. bek.**).

A sebesség az öntanítási ciklus futtatása előtt is módosítható az alábbi módon:

- Amikor feszültség alá helyezi az egységet nyomja meg:

- a PIROS gombot, ha

=2

- a SÁRGA gombot, ha

=3

sebességet kíván beállítani.

3. ábr. 2.4 SZERKEZETI RAJZ ÉS CSATLAKOZÁSOK

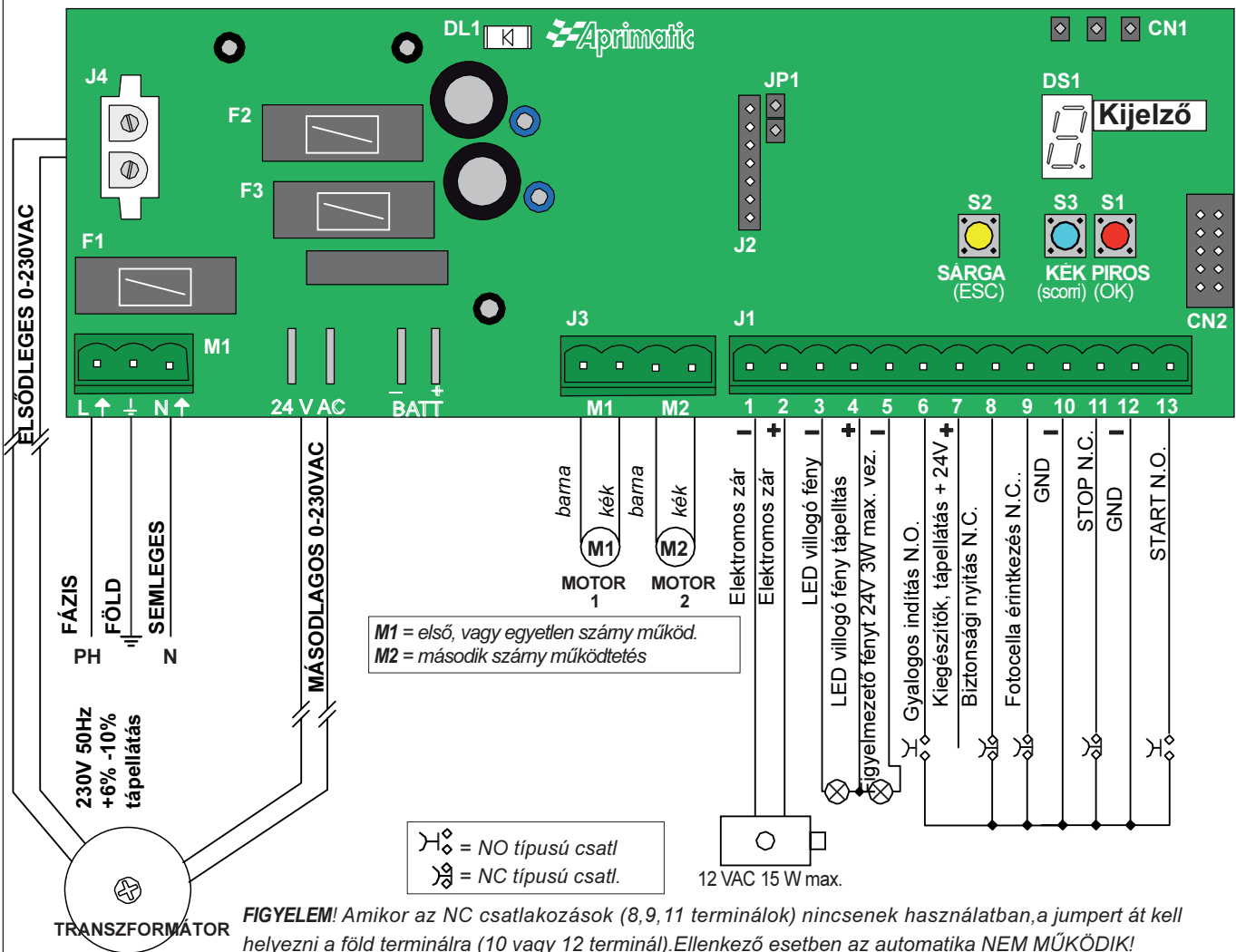

3.1 RENDSZER BEÜZEMELÉS: ÖNTANÍTÁS CIKLUS

A csatlakozások megfelelő elvégzése után el kell indítani az öntanító folyamatot a rendszer használatba állítása előtt.

Amennyiben nem végzi el az öntanítás folyamatot, az automatika nem működik.

Az öntanítás folyamat a kezelő számára információt szolgáltat a rendszerről, így az alábbi működési paraméterek állíthatók be:

- Nyitás/zárás hossz.
- Nyitási és zárási idő.
- Szárny nyitási és zárási iránya; motor funkció beállítás.

- Alkalmazás típus: kétszárnyas vagy egyszárnyas kapu a csatlakoztatott motortól függően; motor funkció beállítás.

Figyelem Az öntanító ciklus során a rendszer a záró fotocella jeladását nem számítva minden külső jelet figyelmen kívül hagy. Amennyiben a fotocella impulzust a ciklus alatt észleli a rendszer az öntanulási folyamat megszakad és újra kell indítani

Figyelem

Meg kell ismételni az ÖNTANÍTÓ CIKLUST amennyiben: a 'gyors' paramétert újraprogramozták; illetve amikor a meghajtott kapuszárnyak számában változás áll be; NULLÁZÁS után.

Megj.: Amikor az **S villog** a kijelzőn az öntanítás folyamatot el kell indítani.

3.1.1 ÖNTANÍTÁS FOLYAMAT

Az öntanítás folyamat megkezdése előtt győződjön meg arról, hogy a kapu ZÁRT vagy MEGÁLLÍTOTT állapotban van-e. ("Kezelő" üzemmód aktiválódik, lásd 3.1.2 bek.).

Tartsa lenyomva a SÁRGA és KÉK gombokat amíg a kijelzőn 3 szegmens villogni nem kezd jelezve, hogy a folyamat elindult (4 ábra). A ciklus megkezdődik, a lépések a 4. ábrán követhetők nyomon.

A folyamat végeztével a kapu bezáródik, a kijelző kikapcsol. Ellenőrizze a kapu működését a távezérlőn található gombok megnyomásával (amennyiben beprogramozták).

Az öntanítási ciklus végén a rendszer Automata módba kapcsol az alapértelmezett beállítások értelmében (lásd 5.1 bek. és 2. tábl).

3.1.2 Kezelő üzemmód

Az öntanítási folyamat megkezdése előtt lehetőség van a motorok mechanikus zárjának kiengedése nélkül működtetni a szárnyakat KEZELŐ üzemmódban. A módba való belépéshez kövesse az alábbi lépéseket:

Az 1-es szárny mozgatásához tartsa lenyomva a PIROS gombot.

A 2-es szárny mozgatásához tartsa lenyomva a KÉK gombot. A szárny mozgatási irányának megfordításához engedje el, majd nyomja meg ismét a PIROS, illetve a KÉK gombokat.

4. ábr.

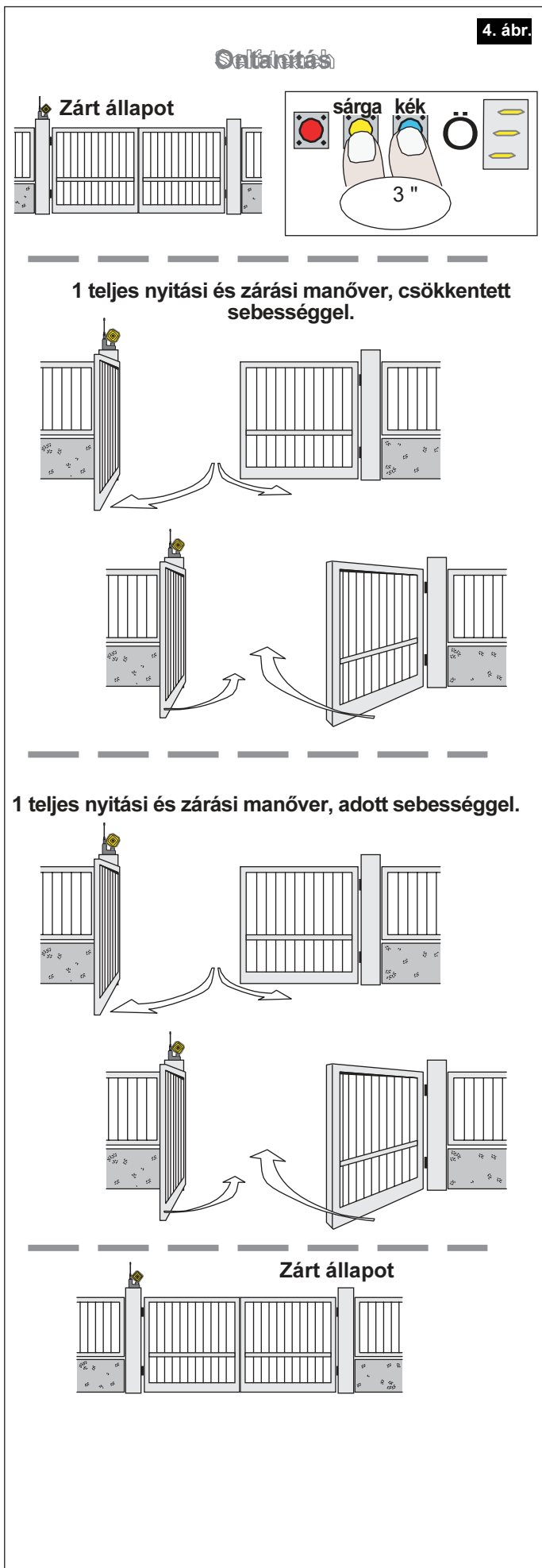

Magyar

3.2 TÁVVEZÉRLŐ PROGRAMOZÁS

A távvezérlőt be kell programozni, hogy a rendszer értelmezni tudja a küldött jeleket. A beállítás lépéseit a **3.2A** vagy **3.2B bekezdés** tartalmazza a távvezérlő típusától függően. A programozás végeztével az **1-es gomb megnyomására az INDÍTÁS**, a **2-es gomb megnyomására a GYALOGOS INDÍTÁS** parancs adható ki (5. ábr).

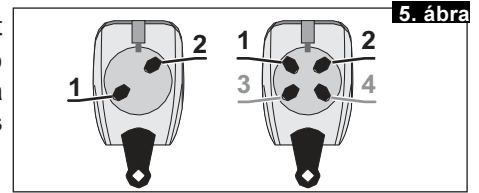

3.2A PL-ECO CSATLAKOZÓ A KÉTCSATORNÁS VEVŐKÉSZÜLÉKEKEN

(6. ábr.) Öntanítás engedélyezés

6. ábra

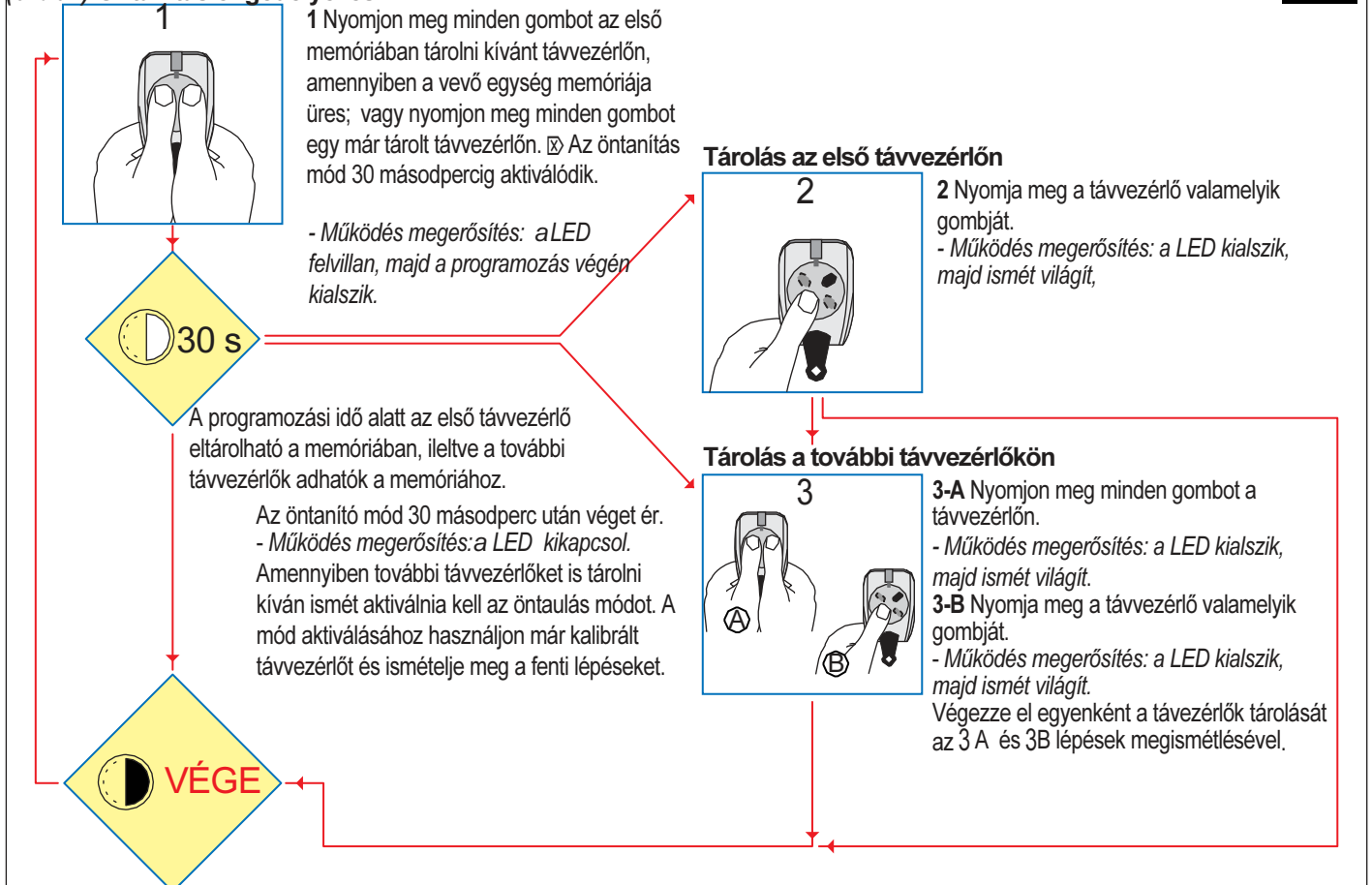

FONTOS MEGJEGYZÉS:

- Amikor csatlakoztatja a tápforrást, a vevő egység LED sor 7 másodpercig villogni kezd (10 sorozat) majd kikapcsol. A távvezérlő csak akkor kalibrálható, amikor a LED-ek kialudtak.
- Amennyiben nem történik programozás 30 másodperc szünet után a LEDek kikapcsolnak, a tanítási folyamat befejeződik.
- A programozási módból való kilépéshez nyomja meg a RESET gombot a vevő egységen. Minden adat mentésre kerül a memóriában. **VIGYÁZAT.** Amennyiben a RESET gomb megnyomásával egyidőben megnyom egy gombot a már memóriában tárolt távvezérlőn, a művelet törli a távvezérlőt a memóriából.
- A PL-ECO memória teljes TÖRLÉSE:
 - Kapcsolja ki a vevő egységet legalább 30 másodpercre. – Helyezze tápfeszültség alá a vevő egységet ugyanakkor tartsa lenyomva a RESET gombot amíg minden LED el nem alszik. (10 másodperc). – Néhány másodperc elteltével a LED felvillan villogni kezd, majd kikapcsol. Minden távvezérlő törlődött a memóriából. A memória újraprogramozhatóvá válik.
 - EGY távvezérlő TÖRLÉSE a PL-ECO memóriából:
 - Bekapcsolt vevő egységen nyomja meg a RESET gombot valamint a memóriából törölni kívánt távvezérlő valamelyik gombját.

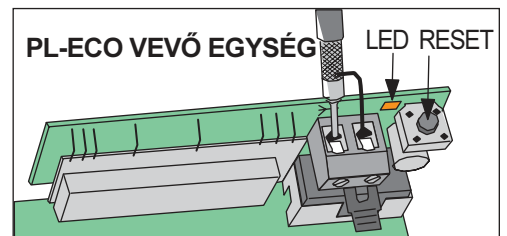

3.2B UNICO MEMÓRIARENDSEZER VEVŐ EGYSÉG

VIGYÁZAT! Ha UNICO memóriarendszer vevő egységet használ, először szerelje le a PL-ECO vevő egységet.

- ☒ Csatlakoztassa az UNICO vevő egységet a **CN1aljzatba** (lásd 3. ábra szerkezeti rajz).
- ☒ Hajtsa végre a vezérlő tanítási folyamat lépéseit az UNICO vevő egység használati utasítása alapján.

3.3 FUNKCIÓ ELLENŐRZÉS ÉS BEÁLLÍTÁS

Hajtsa végre a funkció ellenőrzést miután az elektromos egység minden csatlakozását beállította, illetve végrehajtotta az öntanítás folyamatot. Ügyeljen a biztonsági előírásokra. A következő paraméterek állíthatók be (lásd 4.1. bek.):

- ✓szárny mozgási sebesség; ✓tolóerő ereje; ✓közelítési idő; ✓rövid inverzió a mozgás végén.

4. HALADÓ PROGRAMOZÁS

4.1 PROGRAMOZÁSI PARAMÉTEREK

FONTOS! A programozási paraméterek megkezdése előtt ellenőrizze, hogy a kapu ZÁRT, LEÁLLÍTOTT állapotban van, valamint az ÖNTANÍTÁS folyamatot már elvégezték.

A paraméterek programozásához kövesse a 7. ábra és 2. táblázat utasításait.

- Vigyázat** A bemeneti jeleket figyelmen kívül hagyja a rendszer a programozás során.
- ☑ Tartsa lenyomva a PIROS gombot amíg a kijelzőn a P betű meg nem jelenik. Engedje el a gombot ☒ a programozható paraméter első betűjele megjelenik a kijelzőn.
 - ☒ A paraméterek közötti váltáshoz nyomja meg a KÉK gombot.
 - ☒ A programozási módból való kilépéshez és a normál működéshez való visszatéréshez nyomja meg a SÁRGA gombot.
 - ☒ Az aktuális paraméter értékét (a világító pont) PIROS gomb megnyomásával jelenítheti meg; ☒ az értékek közötti léptetéshez nyomja meg a KÉK gombot.
 - Paraméter érték módosításhoz tartsa lenyomva a PIROS (megerősítés) gombot 3 másodpercig, amiint a kívánt érték megjelenik a kijelzőn ☒ az új érték megerősítésre kerül (3 villogás jelzi a megerősítést) végül a rendszer kilép a programozási módból és visszatér a normál működéshez.
 - Amennyiben nem kíván módosítani az értéken, nyomja meg a SÁRGA gombot. ☒ A kijelzőn a paraméter kezdeti értékét mutatja. **Megj.: A MŰKÖDÉSI MÓDOKAT és a válaszjeleket az 5.1 bekezdés tartalmazza.**

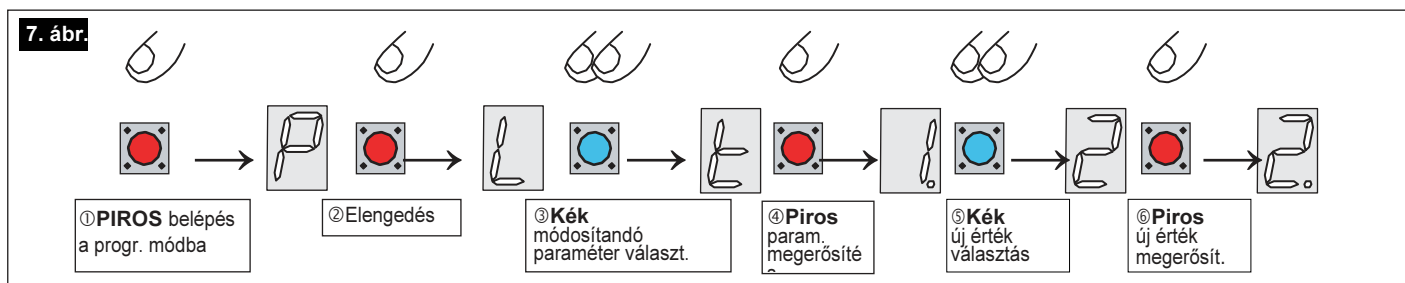

<p>2. tábl.</p> <p>A : szárny záródás késleltetés 0 = 4 másodperc (*) 1 = 8 mp 2 = 12 mp 3 = 16 mp <i>Megj.: a nyitás kész. Idő minden esetben 3 mp, nem módosítható</i></p>		<p>E : tolóerő erő 0 = alacsony 1 = közepes 2 = magas (*) 3 = nagyon magas 4 = közepes szél 5 = erős szél</p>		<p>VIGYÁZAT: a paraméter értékének módosítása az akdály érzékelés csökkenésével jár együtt Amennyiben a 3, 4, vagy 5 értéket állítja be használjon speciális akadályérzékelő berendezést kock. elemzést követően</p>		<p>L : Működési mód 0 = AUTOMATIKUS (*) 1 = 4 LÉPÉS 2 = SZUPER AUTOMATA 3 = FÉLAUTOMATA STOP 4 = LÉPÉSRŐL LÉPÉSRE</p>	
<p>I : rövid inverzió (ms.) 0 = 0 1 = 30 2 (*) = 50 3 = 80 4 = 100 5 = 120 6 = 150 7 = 200 8 = 300 9 = 400</p>		<p>F : elő villogás fordított út 0 (*) = nem nem 1 = nem igen 2 = igen nem 3 = igen igen</p>		<p>S : szárny sebesség 0 = 50% 1 = 70% 2 = 85% (*) 3 = 100%</p> <p>VIGYÁZAT Amikor az S (sebesség) paraméteren módosítanak ismét végre kell hajtani az öntanítás folyamatot. Tartsa lenyomva a SÁRGA és KÉK gombokat néhány mp-ig (3.1 bek.).</p>			
<p>d : közelítési idő (sec.) 0 = 2 1 = 4 2 = 5 3 = 6 4 = 7 (*) 5 = 8 6 = 10 7 = 12 8 = 14 9 = 16</p>		<p>H : Fotocella szünet idő Bevitel funkció J1 6-9 láb 0 (*) = NEM NYITÁS BIZT. BIZT. SZÉL 1 = IGEN NYITÁS BIZT- BIZT. SZÉL 2 = NEM NYITÁS BIZT. FOTOCELLA 3 = IGEN NYITÁS BIZT FOTOCELLA</p>		<p>t : szünet (sec.) 0 = 0 1 = 5 (*) 2 = 10 3 = 15 4 = 20 5 = 25 6 = 30 7 = 35 8 = 40 9 = 45</p>			

FONTOS:



(*) = alapértelmezett

4.2 NULLÁZÁS

Amennyiben a programozott paramétereket vissza kívánja állítani az alapértelmezett értékre, **NULLÁZZA** az egységet:

- kapcsolja ki a készüléket.
- Tartsa lenyomva a KÉK gombot közben kapcsolja be a készüléket ismét. ☒ Az **S** betű villogni kezd a kijelzőn. Ismételve meg az öntanítás folyamatot.
- Tartsa lenyomva a SÁRGA és KÉK gombokat néhány másodpercig (bővebben lásd 3.1.1 fejezet).

5.1 MŰKÖDÉSI MÓDOK

A működési ciklus közben a rendszer az alábbi jeleket kezeli:

- ✓STOP impulzus és START impulzus.
- ✓Biztonsági fotocella zárás.
- ✓Biztonsági eszköz nyitás (fococella, biztonsági él ...).
- ✓Akadály észlelés a nyitási, illetve zárási út során.

A kiválasztott működési módtól függ a jelekre adott automatikus válasz funkció.

A rendszer alapértelmezettbeállítása az automatikus működés. A működési mód megváltoztatásáról a 7.1. fejezetben olvashat.

Az alábbiakban működési módonként olvashat a rendszer impulzusokra adott válaszairól.

AUTOMATIKUS MÓD (alapértelmezett mód) (0)

A kapuk zárt állapotától számítva a teljes működési ciklus a következő:

- START impulzus kiadása. ☒ Az 1-es szárny nyitása megkezdődik. ☒ 3 másodperc elteltével a 2-es szárny nyitása is megkezdődik. Amikor mindkét szárny nyitódása elérte a mechanikus végállást, a kapu a beállított szünet idejére nyitva marad.

- ☒ A 2-es szárny záródása megkezdődik.

☒ A beállított késleltetési idő elteltével az 1-es szárny záródása megkezdődik. A nyitási ciklus közben a START impulzusokat nem veszi figyelembe a rendszer, illetve a záró fotocellák felől érkező jelekre sem reagál.

A zárási ciklus során a START vagy a záró fotocellák felől érkező jelek a szárnyak újrainyitását eredményezik.

Amikor a kapu a programozott szünet intervallum során nyitva van, a záró fotocellák tartják a szárnyakat a helyükön míg a szabaddá nem válik érzékelőjük.

4-LÉPTETÉS MÓD (1)

- A kapuk zárt állapotától számítva a teljes működési ciklus megegyezik az automatikus mód ciklussal.

- Amennyiben a nyitási szünet első 3 másodpercében a rendszer nem kap START impulzust ☒ a kapu záródása automatikusan megkezdődik.

- Amennyiben a nyitási szünet első 3 másodpercében START impulzus érkezik ☒ a kapu nyitott állapotban marad. Záráshoz ismételt START impulzust kell küldeni.

SZUPER AUTOMATA MÓD MEGÁLLÍTÁSSAL (3)

- A kapuk zárt állapotától számítva a teljes működési ciklus megegyezik az automatikus mód ciklussal.

- A mozgás bármely szakaszában kiadott START impulzus ☒ megfordítja a kapu mozgásának irányát; a kapu zárása távvezérlővel is lehetővé válik.

FÉLAUTOMATA MÓD MEGÁLLÍTÁSSAL (3)

A kapuk zárt állapotban:

- START impulzus ☒ a kapu szárnyai nyitott állapotban maradnak. ☒ A következő START impulzus bezárja a kaput.
- A START impulzus kiadása a nyitási ciklus közben megállítja a szárnyak mozgását. ☒ A következő START impulzus bezárja a kaput.
- START impulzus zárási ciklus közben ☒ a szárnyak újrainyitása.

LÉPÉSRŐL LÉPÉSRE MÓD (4)

A kapuk zárt állapotban:

- START impulzus ☒ a szárnyak kinyílnak, a kapu szárnyai nyitott állapotban maradnak. ☒ A következő START impulzus bezárja a kaput.
- A START impulzus kiadása a nyitási ciklus közben megállítja a szárnyak mozgását. ☒ A következő START impulzus bezárja a kaput.

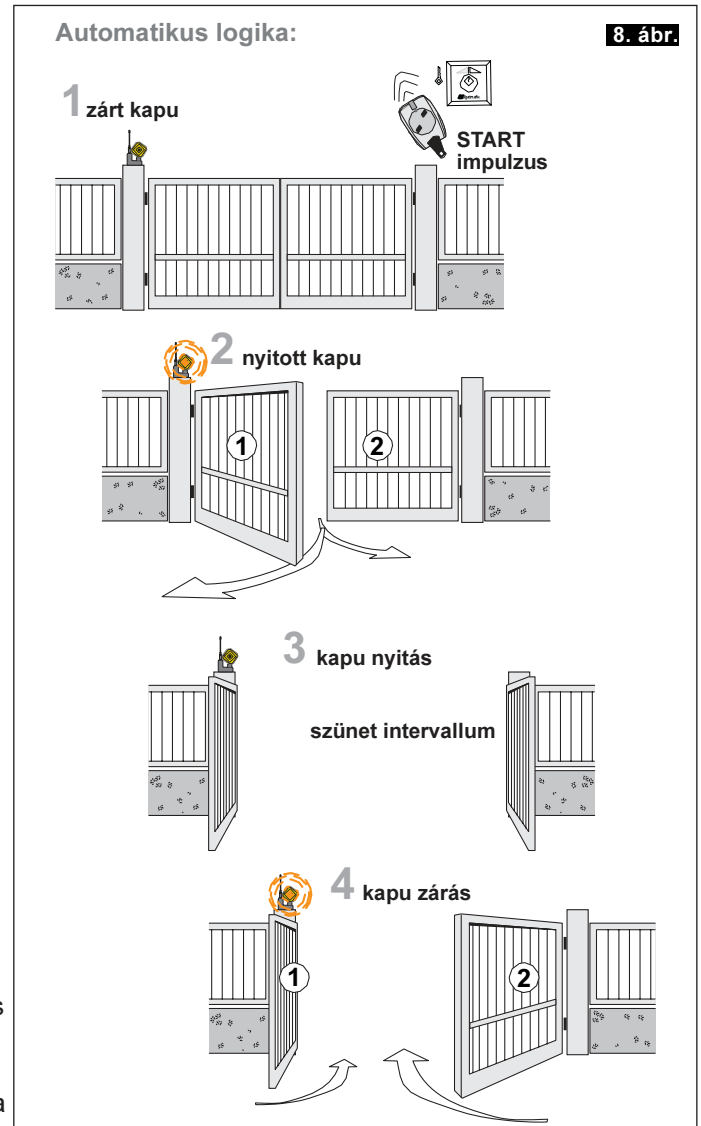

0 – AUTOMATIKUS MÓD		impulzus/ jel				
	START	STOP	zárás bizt.	Nyitás – bizt. él	nyitás fotocella	akadály észlelés
zárt	nyitás	megáll ¹	-	-	-	-
nyitott	-	megáll ³	zárás ⁴	-	megáll ⁴	-
zárás	ú.nyitás ²	megáll ²	ú.nyitás ²	-	megáll ⁷	ú.nyitás ¹
nyitás	-	megáll ²	-	fordít és megáll	megáll ⁷	fordít és megáll
leállítás STOP-pal zárás közb.	zárás	-	-	-	-	-
leállítás STOP-pal nyitás közben	zárás	-	-	-	-	-

1 - 4-LÉPÉS		impulzus/ jel				
	START	STOP	zárás bizt.	Nyitás – bizt. él	nyitás fotocella	akadály észlelés
zárt	nyitás	megáll ¹	-	-	-	-
nyitott	megáll ³	megáll ³	zárás ⁴	-	megáll ⁴	-
zárás	ú.nyitás ²	megáll ²	ú.nyitás ²	-	megáll ⁷	ú.nyitás ¹
nyitás	-	megáll ²	-	fordít és megáll	megáll ⁷	fordít és megáll
leállítás STOP-pal zárás közb.	zárás	-	-	-	-	-
leállítás STOP-pal nyitás közben	zárás	-	-	-	-	-

2 - SZUPER AUTOMATA		impulzus/ jel				
	START	STOP	zárás bizt.	Nyitás – bizt. él	nyitás fotocella	akadály észlelés
zárt	nyitás	megáll ¹	-	-	-	-
nyitott	zárás ¹	megáll ³	zárás ⁴	-	megáll ⁴	-
zárás	ú.nyitás	megáll ²	ú.nyitás ²	-	megáll ⁷	ú.nyitás ¹
nyitás	ú.zárás	megáll ²	-	fordít és megáll	megáll ⁷	fordít és megáll
leállítás STOP-pal zárás közb.	zárás	-	-	-	-	-
leállítás STOP-pal nyitás közben	zárás	-	-	-	-	-

3 – FÉLAUTOMATA MÓD MEGÁLLÍTÁSSAL		impulzus/ jel				
	START	STOP	zárás bizt.	Nyitás – bizt. él	nyitás fotocella	akadály észlelés
zárt	nyitás	megáll ¹	-	-	-	-
nyitott	zárás	megáll ¹	zárás ⁶	-	megáll ⁶	-
zárás	ú.nyitás	megáll ²	ú.nyitás ²	-	megáll ⁷	ú.nyitás ¹
nyitás	megáll ²	megáll ²	-	fordít és megáll	megáll ⁷	fordít és megáll
leállítás STOP-pal zárás közb.	zárás	-	-	-	-	-
leállítás STOP-pal nyitás közben	zárás	-	-	-	-	-

4 – LÉPÉSRŐL LÉPÉSRE		impulzus/ jel				
	START	STOP	zárás bizt.	Nyitás – bizt. él	nyitás fotocella	akadály észlelés
zárt	nyitás	megáll ¹	-	-	-	-
nyitott	zárás	megáll ¹	zárás ⁶	-	megáll ⁶	-
zárás	megáll ⁸	megáll ²	ú.nyitás ²	-	megáll ⁷	ú.nyitás ¹
nyitás	megáll ²	megáll ²	-	fordít és megáll	megáll ⁷	fordít és megáll
leállítás STOP-pal zárás közb.	zárás	-	-	-	-	-
leállítás STOP-pal nyitás közben	zárás	-	-	-	-	-

Jelmagyarázat:

megáll¹: zárolja és leállítja a jeleket amíg START impulzus nem érkezik

megáll²: zárol amíg START impulzus nem érkezik a zárásra

megáll³: zárol amíg START impulzus nem érkezik a szünet intervallum feloldására

megáll⁴: zárol amíg a fotocellák érzékelői le vannak takarva, szünet intervallum figyelmen kívül hagyása

megáll⁵: amennyiben a START parancsot az indítási szünet első 3 másodpercében adják ki, a zárásra kiadott új START impulzus érkezéséig áll

megáll⁶: a START impulzus ellenére, a kapu a fotocella takarásáig állva marad, majd zár

megáll⁷: a fotocella takarásáig zárol; amikor a fotocella takarása megszűnik a mozgatósi művelet befejeződik

megáll⁸: zárol, amíg a START impulzus nem érkezik az újrainytásra

zárás¹: zárás a szünet intervallum figyelmen kívül hagyása mellett – **MEGJ.:** Amennyiben akadály észlelése után történik zárás közben, ismét ZÁR a rendszer amíg új START impulzus nem érkezik a lassú ismételt zárásra

ú.nyitás¹: lassú újrainytás

ú.nyitás²: újrainytás – **MEGJ.:** Amennyiben akadály észlelése után történik nyitás közben, ismét ZÁR a rendszer amíg új START impulzus nem érkezik a lassú ismételt zárásra

fordít és megáll: 2 másodpercig megfordítja a mozgás irányát és leáll - START impulzus szükséges az ismételt záráshoz

6. VEZÉRLŐ RENDSZER FUNKCIÓK

6.1 MOTOR KEZELÉS

Az **RSK24 SMT** számos motorvezérlő kimenettel rendelkezik. Amikor csak a **Motor 1** (egyszárnyas kivitel)ingle-wing version) kerül csatlakozásra, a vezérlő rendszer automatikusan vezérli a motort.

A nyitási ciklusban a **Motor 2** fix 3 másodperces késleltetéssel működik.

Amikor a kezelő megközelíti a zárási és nyitási végállásokat a szárny sebesség a maximális sebesség 45%-ra csökken.

6.2 VEZÉRLŐ BERENDEZÉSEK

START gomb – a kezelő működteti, megállítja, illetve elindítja az automatikát az aktuális működési mód függvényében.

STOP gomb – megállítja a szárnyakat. Minden működési mód és funkció felett prioritással rendelkezik. A kezelőt aktuális helyzetében megállítja. A mozgatási művelet újraindításához használja a START vezérlőt.

Záró fotocellák – ezek a fotocellák csak a zárási ciklusban aktiválódnak. Aktiválás után a fotocellák megállítják a mozgást, majd 1 másodperc után elkezdődik a kapu újranyitása. A fotocellák letakart állapotban megakadályozzák a kapu záródását.

Biztonsági él mozgás a nyitási ciklusban – ez a biztonsági eszköz a nyitási fázisban aktív. A biztonsági él akkor aktiválódik, amikor akadályt észlel a nyitási fázisban. A szárnyak rövid ideig fordított irányban mozognak, majd megállnak. A megállított mozgás folytatásához nyomja meg a START gombot. Ezután a műveletet a rendszer biztonsági módban, azaz a figyelmeztető fény folyamatos világítása mellett lassú sebességgel hajtja végre.

MEGJ.: A nyitási művelet biztonsági élének aktiválásához be kell programozni a H paramétert.

Biztonsági nyitás fotocellával - ezek a fotocellák érzékelik az akadályokat a nyitási és zárási fázisban; az akadály észlelése után a szárnyak mozgása leáll. A műveletet csak akkor lehet újraindítani, amikor a fotocellák takarása megszűnik. Egy másodperc elteltével a művelet folytatódik az ereeti irányban.

Figyelmeztető fény - a kezelő aktuális állapotát jelzi: nem világít ☒ kapu zárva; folyamatosan világít ☒ a kapu nyitva van, vagy a nyitási művelet folyamatban van; villogó fény ☒ a kapu záródik.

6.3 PROGRAMOZOTT FUNKCIÓK (lásd 4.1 bek.)

Elővillogás – amikor a funkció aktív, a nyitási vagy zárási műveletet megelőzően a fény 3 másodpercre villogni kezd. **FONTOS:** Amennyiben nem használ villogó fényt, kapcsolja ki az elővillogás funkciót.

Gyalogos indítás - a funkció segítségével az egyszárnyas kapu nyitása nyomógombbal vagy távvezérlővel történik (2-es gomb).

☒ **Rövid inverzió a mozgás végén** – a szárny zárás művelet végén a motorok rövid ideig fordított irányban működnek, azért, hogy a szárnyakat tehermentesítsék.

FIGYELMEZTETŐ FÉNY MŰKÖDÉS

9. ábr

KI = nyitott/ zárt, szüneteltetett kapu

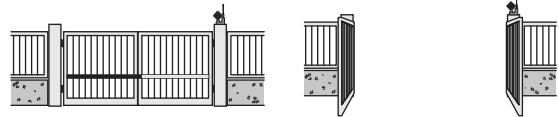

BE villog = elővillogás (ahol kiválasztott) vagy kapu mozgás (nyitás vagy zárás)

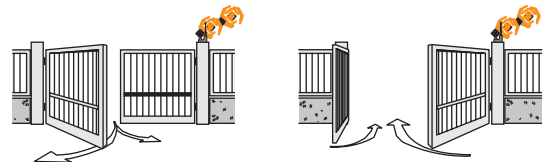

BE lassú villogás = kapu mozgás áramszünet módban (akkumulátorról)

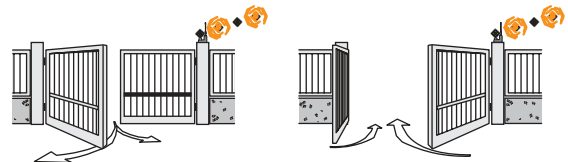

BE folyamatos = kapu mozgás vész működés módban (akadály érzékelést követően)

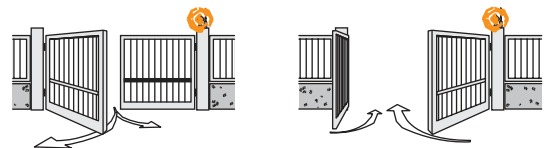

PROGRAMOZHATÓ PARAMÉTEREK

Tab. 3

- ℓ Működési mód
- ℓ Szünet intervallum
- A Szárny zárás késleltetés
- S Szárny mozgási sebesség
- d Közelítési idő
- F Elővillogás / Fordított irány
- ℓ Rövid inverzió a mozgás végén
- H Szünet intrvallum fotocella / Biztonsági nyitás fotocellával / biztonsági éllel
- E Tolóerő erő

- **Szünet intervallum fotocella** – amennyiben ezt a paramétert **Igenre** állítják be az automatika figyelmen kívül hagyja a szünet intervallumot; amennyiben a szárnyak nyitott állapotban vannak, és fotocellák útját eltakarják, illetve felfedik, az elővillogás 3 másodpercre aktiválódik (feltéve, hogy az F paraméter aktiválva van) valamint a zárási művelet elkezdődik annak ellenére is, hogy szünet intervallum ideje nem járt le.
Amennyiben ezt a paramétert **Nemre** állítja be a zárási művelet csak a szünet intervallum lejáta után hajtható végre.
- **Szünet intervallum** – az az intervallum, ami alatt az automatika késlelteti a szárnyak automatikus záródását (adott működési módokban).
- **Szárny zárás késleltetés:** a 2-es szárny záródása és az 1-es szárny záródása közötti késleltetés idő intervalluma.
- **Szárny mozgási sebesség**
- **Közelítési idő** adott, az akadályal való ütközés megelőzése érdekében szükséges időmennyiség.
- **Rövid fordított mozgás:** a nyitást rövid időre ellentétes irányú mozgás előzi meg; a szárnyak tehermentesítése végett.
FONTOS: Amennyiben a kapu elektromos zárral szerelt aktiválni kell a rövid fordított mozgás opciót.
- **Tolóerő erő** (akadály felismerő küszöb)

 **Figyelem** Amennyiben a szárny mozgásához a tolóerő értékét maximumra kell állítania, fel kell szerelni kiegészítő akadályérzékelő berendezést is. Például fotocella rendszert és biztonsági éleket. A kiegészítő akadály érzékelő rendszer kiválasztását kockázatelemzésnek kell megelőznie.

6.4 BIZTONSÁGI FUNKCIÓ

Amikor a funkció aktív az akadályérzékelő berendezés (biztonsági él vagy akadályérzékelő küszöb) indokolt esetben megállítja a kapu mozgását. A kapu a START parancs kiadásával újraindítható. Világítani kezd a figyelmeztető fény ÉS a kapu LASSÚ SEBESSÉGGEL bezáródik. A kapu a kívánt helyzetbe állítható a funkció használata révén.

6.5 A KIJELEZŐ CSATLAKOZÁSOK ELLENŐRZÉSE

A rendszer a különböző kiegészítők és funkciók állapotát és bemenetét képes megjeleníteni.

☑ A kijelzőt a **SÁRGA gomb** megnyomásával kapcsolhatja be: a megfelelő szegmensek felvillannak jelölve a csatlakozásokat és aktív funkciókat (lásd 10 ábra).

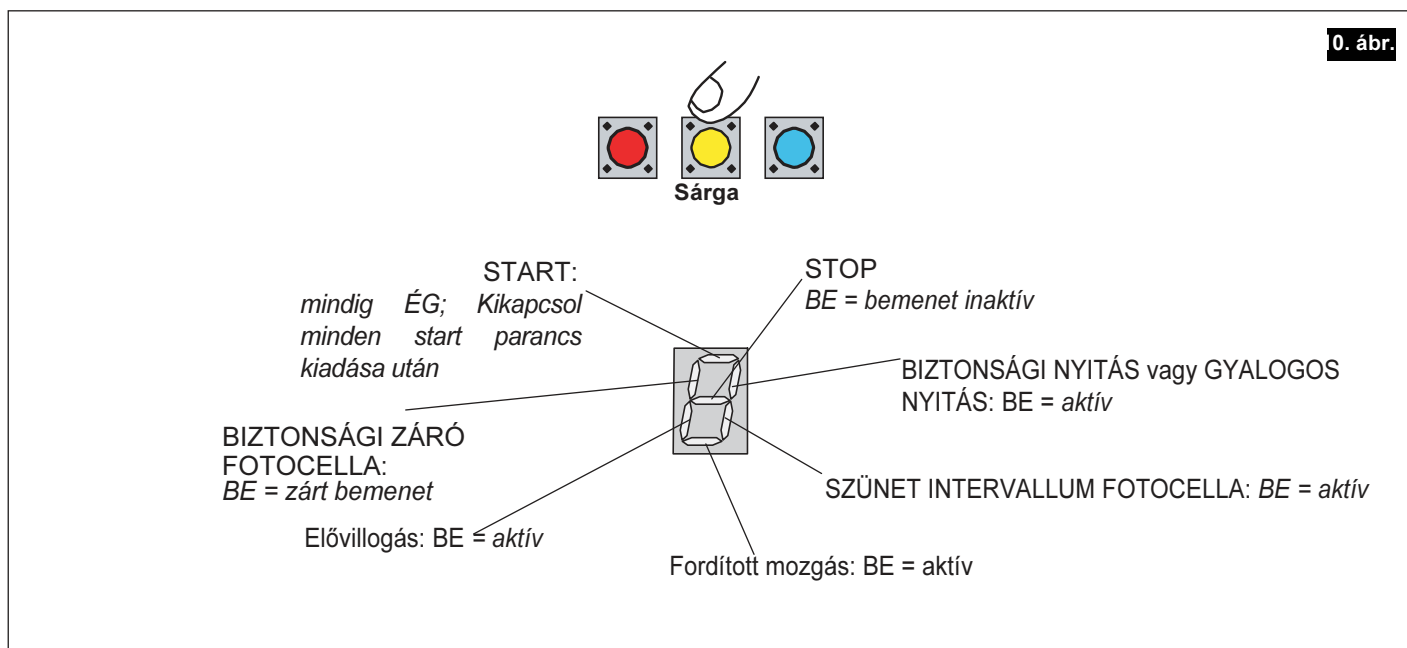

7.1 MEGJEGYZÉSEK A KARBANTARTÓ ÉS FELSZERELŐ SZEMÉLYZET SZÁMÁRA

· **Megfelelőség a 89/392/EKMűszaki Termékekről szóló irányelvnek.** A készülék felszerelése után ki kell tölteni egy **Megfelelőségi Nyilatkozatot** valamint egy **Karbantartási Ütemtervet** az irányelvnek megfelelően, a dokumentumok másolatát pedig át kell adni a felhasználónak.

7.2 KARBANTARTÁS ÜTEMEZÉS

Az automatika beszerelését végző cégtől karbantartási ütemtervet kell kérni, amely megfelel a hivatkozott irányelv rendelkezéseinek. A garancia nem terjed ki az elemekre és kopó-fogyó alkatrészek meghibásodására.

A használt elemeket az erre a célra kijelölt tárolókban gyűjtse. Elemgyűjtő konténer a legtöbb nagyáruházban található.

A készülék üzemeltetésére vonatkozó utasításokat az **Aprimatic S.p.A. kézikönyv 4.** fejezetében talál.

4. tábl.

Működés	Intervallum
· Ellenőrizze a fotocellák és az elektromos akadályérzékelők hatékonyságát. Ellenőrizze a beállított értékek megfelelőségét.	6 havonta
· Ellenőrizze az elektromos berendezések belsejének, valamint a készülék borításának tisztaságát.	6 havonta
· Ellenőrizze az opcionális vész akkumulátorok megfelelő működését (ha használ ilyet). Cserélje ki ha használt.	6 havonta
· Ellenőrizze a távvezérlő elemeinek megfelelő működését. Cserélje ki ha használt.	6 havonta
· Távolítsa el a fotocella útjából az ágakat, bokrokat, vagy egyéb akadályokat.	6 havonta
· Ellenőrizze az automatikus differenciál túlterhelés védelmi kapcsoló megfelelő működését.	6 havonta



A SZERELŐ SZÁMÁRA FENNTARTOTT HELY
AZ OLDAL MÁSOLATI PÉLDÁNYÁT NYÚJTSA ÁT A FELHASZNÁLÓNAK



Aprimatic S.p.A.
Via Leonardo da Vinci, 414
40059 Villafontana di Medicina – Bologna – Italy
tel. +39 051 6960711 - fax +39 051 6960722
info@aprimatic.com - www.aprimatic.com

Alulírott:
noi :

APRIMATIC S.p.A.
Via Leonardo da Vinci, 414
40059 VILLAFONTANA- MEDICINA (BO)
ITALY

felelősségünk teljes tudatában kijelentjük, hogy az Aprimatic márkanév alatt forgalmazott:
dichiariamo sotto la nostra responsabilità che il prodotto con marchio Aprimatic :

Vezérlő egység - RSK24 SMT modell;
Apparecchiatura di comando - modello RSK24 SMT;

minden tekintetben megfelel az alábbi szabványoknak, illetve előírásoknak,
irányelveknek:

al quale questa dichiarazione si riferisce, è conforme alle seguenti direttive :

x **89/336/EGT (Elektromágneses megfeleléség) többször módosított irányelv**
89/336/CEE (Compatibilità elettromagnetica) e successive modifiche

A megfeleléseget az alábbi referencia szabványok segítségével állapította meg a gyártó:
La conformità è stata verificata con l'ausilio delle seguenti norme di riferimento:

EN 61000-6-3 (2001)
EN 61000-6-2 (2001)

x **73/23/EEC (kisfeszültségről szóló) többször módosított irányelv**
73/23/CEE (Bassa tensione) e successive modifiche

A megfeleléseget az alábbi referencia szabványok segítségével állapította meg a gyártó:
La conformità è stata verificata con l'ausilio delle seguenti norme di riferimento:

EN 60335-1:2002;
EN 60335-1:2003;

A működési megfeleléseget kizárólag RAIDER ONE SMT 24V Aprimatic modell
felszerelése során ellenőrizték;

La conformità è stata verificata limitatamente all'installazione su operatori Aprimatic a 24V modello RAIDER ONE SMT;

Villafontana (BO), li 14/03/2007

(luogo e data emissione)

Dott. Alessandro Minelli

(nome e firma o timbratura equivalente della persona autorizzata)